

DIGMA

РУКОВОДСТВО ПО ЭКСПЛУАТАЦИИ

Телевизор цветного изображения с жидкокристаллическим экраном

DM-LED65UQ33

HDMI[™]
HIGH-DEFINITION MULTIMEDIA INTERFACE

Настоящее руководство по распространяется на телевизор цветного изображения с жидкокристаллическим экраном « **DIGMA** », предназначенный для приема сигналов вещательного телевидения и содержит информацию, необходимую потребителю для правильной и безопасной эксплуатации.

МЕРЫ ПРЕДОСТОРОЖНОСТИ И БЕЗОПАСНОСТИ

1. Прочтите настоящую Инструкцию.
2. Обеспечьте сохранность Инструкции.
3. Учитывайте все предупреждения.
4. Следуйте всем указаниям и предписаниям настоящего документа.
5. Класс конструкции данного бытового прибора - КЛАСС II
6. Вентиляционные отверстия прибора не должны быть закрыты такими предметами, как газеты, скатерти, занавески, и т.п.
7. Запрещается размещать на приборе какой-либо источник открытого пламени, например, зажжённые свечи.
8. В прибор не должна попадать вода, поэтому предметы, заполненные жидкостью, из которых может капать или выплескиваться вода, такие как вазы, не должны помещаться на телевизор.
9. Батареи ПДУ не должны подвергаться чрезмерному тепловому воздействию, источником которого может быть прямой солнечный свет, пламя и тому подобное.
10. Штепсельная вилка или соединительное устройство прибора используются как разъединяющее устройство и должны всегда быть в рабочем состоянии.
11. Чтобы предотвратить распространение огня, держите свечи или другие источники открытого пламени на достаточном расстоянии от прибора.



12. Очистка прибора выполняется только сухой тканью.
 13. Не устанавливайте этот прибор в воздухонепроницаемом месте, например в мебельной стенке. Не блокируйте вентиляционные отверстия.
 14. Не устанавливайте прибор возле источников тепла, таких как радиаторы, обогреватели, печи, или другие приборы (включая усилители), которые вырабатывают тепло.
 15. В целях обеспечения безопасности используйте поляризованный или заземляющий штепсельный разъём. Полярная вилка (с фиксированным положением введения в розетку) имеет две контактных пружины (вставки) - одна шире, чем другая. Заземляющая вилка имеет две контактные вставки и третий контакт - заземляющий штырёк. Широкая контактная вставка или третий контактный штырёк предусмотрены для Вашей безопасности. Если штепсельная вилка не соответствует стенной розетке, проконсультируйтесь с электриком по поводу замены устаревшей розетки (точки соединения).
 16. Используйте только вспомогательные устройства/принадлежности, указанные изготовителем.
 17. Используйте только тележку, стойку, треногу, кронштейн или стол, указанный изготовителем и продаваемый с прибором. При использовании тележки проявляйте осмотрительность при перемещении тележки с прибором, чтобы избежать повреждений при опрокидывании.
 18. Отсоединяйте данный прибор от сети электропитания (вынимайте штепсельную вилку из стенной розетки) во время гроз или если Вы не будете использовать его в течение длительных промежутков времени.
 19. Выполняйте все мероприятия по обслуживанию и ремонту с привлечением квалифицированного персонала. Обслуживание требуется, если прибор имеет такие неисправности как поврежденный шнур электропитания или сломанная штепсельная вилка, если на прибор была пролита жидкость или в него попали посторонние предметы, прибор подвергся воздействию дождя или чрезмерного количества влаги, не работает нормально, или был уронен.
 20. Каждый USB-разъём должен нести токовую нагрузку 0.5 А в рабочем режиме эксплуатации;
 21. Для обеспечения достаточной вентиляции необходимо предусмотреть минимальное свободное расстояние вокруг прибора;
 22. Допускается использование прибора в тропических и/или умеренных широтах.
 23. Устанавливайте телевизор в местах с умеренной температурой окружающей среды. Во избежание повреждения не устанавливайте прибором рядом с кондиционером, кухонной плитой или печью.
 24. При переносе телевизора используйте обе руки, равномерно прилагая внешнее усилие.
- Примечание:* Если данное руководство не соответствует прибору, руководствуйтесь его фактическими характеристиками.

ПРЕДУПРЕЖДЕНИЕ

Не ставьте телевизор на неустойчивую поверхность. Телевизионный приёмник может упасть, причинив серьезное телесное повреждение или вызвав смертельный исход. Большую часть травм и повреждений, особенно у детей, можно избежать, приняв простые меры предосторожности, такие как:

- Используйте стойки или подставки, рекомендованные изготовителем телевизора.
- Используйте только ту мебель, которая обеспечивает надёжную опору телевизору.
- Убедитесь, что телевизор не свисает над краем опорной поверхности мебели.
- Установка телевизора на высокую мебель (например, стенные или книжные шкафы) допускается только при условии обеспечения надёжного крепления мебели и телевизора к подходящей опорной поверхности.
- Не ставьте телевизор на ткань или другие материалы, которые могут быть расположены между телевизором и опорной мебелью.
- Предупредите детей об опасности лазания на мебель с целью добраться до телевизора или его средств управления.

Если имеющийся у Вас телевизор необходимо установить в другое место, применяются те же предосторожности и инструкции, которые были описаны выше.

ВАЖНАЯ ИНФОРМАЦИЯ

Если телевизор установлен на недостаточно устойчивую поверхность, он может упасть, Большую часть травм и повреждений, особенно у детей, можно избежать, приняв простые меры предосторожности, такие как:

- Используйте стойки или подставки, рекомендованные изготовителем телевизора.
- Используйте только ту мебель, которая обеспечивает надёжную опору телевизору.
- Убедитесь, что телевизор не свисает над краем опорной поверхности.
- Установка телевизора на высокую мебель (например, стенные или книжные шкафы) допускается только при условии обеспечения надёжного крепления мебели и телевизора к подходящей опорной поверхности.
- Не ставьте телевизор на ткань или другие материалы, которые могут быть расположены между телевизором и опорной мебелью.
- Предупредите детей об опасности лазания на мебель с целью добраться до телевизора или его средств управления.

 **ВНИМАНИЕ!**

Опасность взрыва при неправильной установке батареи.

Замена батарей производится с использованием только того же самого или эквивалентного типа.

Батареи не должны подвергаться чрезмерному тепловому воздействию, такому как прямой солнечный свет, открытое пламя и тому подобное.

Использованные батареи не должны выбрасываться в контейнеры для бытовых отходов; помещайте их в соответствующее хранилище.

 **ВНИМАНИЕ!**

Если сетевая штепсельная вилка или соединитель используются как разъединяющее устройство, они должны содержаться в рабочем состоянии.

 **ВНИМАНИЕ!**

Настоящие инструкции по обслуживанию и ремонту предназначены только для квалифицированного обслуживающего персонала. Чтобы уменьшить риск поражения электрическим током, не выполняйте никаких мероприятий по обслуживанию прибора, которые не указаны в руководстве, если Вы не имеете соответствующей квалификации.

Внимание:

Неподвижное изображение может вызвать повреждение дисплея.

- Убедитесь, чтобы неподвижное изображение на экране телевизора не оставалось более 2 часов, потому что это вызовет появление остатков изображения, которые называются "выгорание экрана". Чтобы избежать появления таких остатков изображения, уменьшите "контраст" и "яркость" дисплея при отображении неподвижного изображения.
- При просмотре телевизионных программ в режиме размера экрана 4:3 в течение долгого времени, останутся следы по краю экрана справа, слева и в центральных частях из-за различной передачи света на экран. Подобное воздействие на экран происходит при просмотре DVD или подключении игровых приставок. Приборы, получившие повреждения по этим причинам, не подлежат гарантийному ремонту.
- Отображение электронных игр и неподвижного изображения в течение длительного периода времени может вызвать появление остатков изображения на экране. Чтобы избежать появления таких остатков изображения, уменьшите "контраст" и "яркость" при отображении неподвижного изображения.

- Установите телевизор на твёрдую, плоскую и ровную поверхность, обеспечив вокруг прибора свободное расстояние - 10 см, и расстояние от верхней части прибора до стены или шкафа -30 см. Удостоверьтесь, что телевизор размещен близко к стене, что поможет избежать падения при столкновении его с опорной поверхностью.

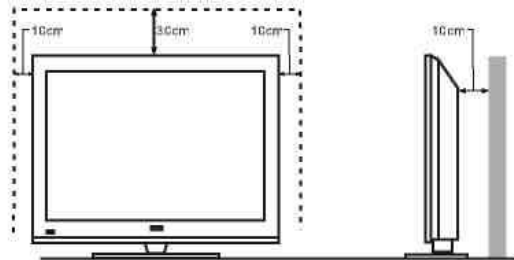

- Поворачивайте телевизор, удерживая его за основание, а не за верхнюю часть.

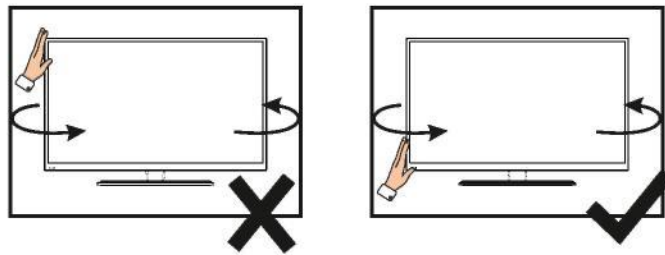

- Поднимайте телевизор двумя руками, с двух сторон удерживая его за основание.

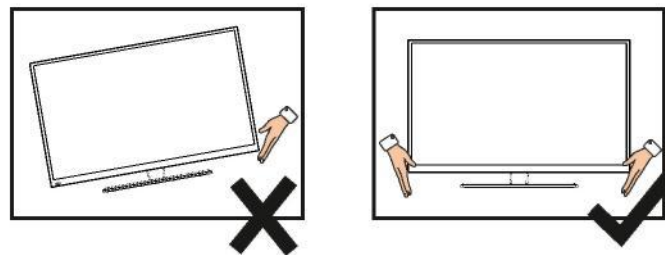

СОДЕРЖАНИЕ

1. Подключение и подготовка ТВ.....	2
1.1 Аксессуары	2
1.2 Установка подставки.....	2
1.3 Кнопки и интерфейс.....	3
1.4 Дистанционное управление.....	4
1.5 Установка батареек.....	5
2. Основные операции.....	5
2.1 Включение/выключение питания (опционально).....	5
2.2 Настройка режима ожидания.....	5
3. Источник входного сигнала.....	6
4. Главное меню	6
5. Главная страница	13
5.1.1 Меню Home	13
5.1.2 Музыка	14
5.1.3 Видео.....	15
5.1.4 Фото.....	15
5.2 Настройки.....	17
5.3 Мультимедиа	18
6. Технические спецификации.....	21
7. Поддерживаемые режимы сигнала.....	22
8. Простое устранение неполадок.	23

1. ПОДКЛЮЧЕНИЕ И ПОДГОТОВКА ПРИЁМНИКА К РАБОТЕ

1.1 Принадлежности

- * Руководство пользователя
- * ПДУ
- * Батарея (UM-4/R03P/AAA)
- * Комплект настенного крепления (предварительная сборка) (опция)

1.2 Установка опорной стойки

(см. опорную стойку, чтобы учесть особенности её конструкции)

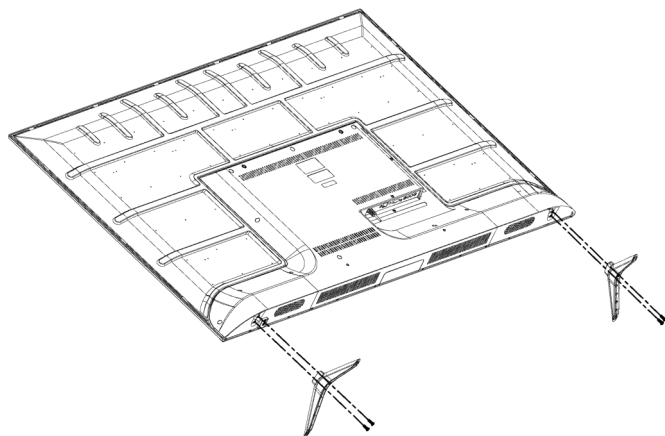

1. Установите телевизор передней панелью вниз на мягкую ткань или мягкие подставки на столе.
2. Вставьте стойку в нижнее гнездо телевизора.
3. Вставьте винты в гнезда и затяните их.

1.3 Кнопки и интерфейсы

Конструкция и технические характеристики

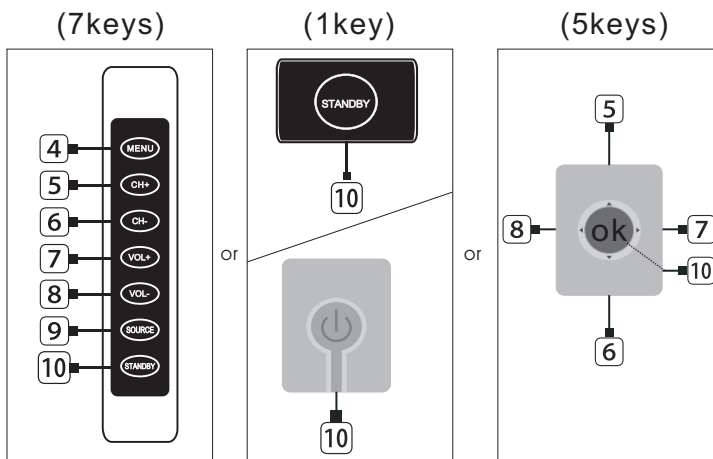
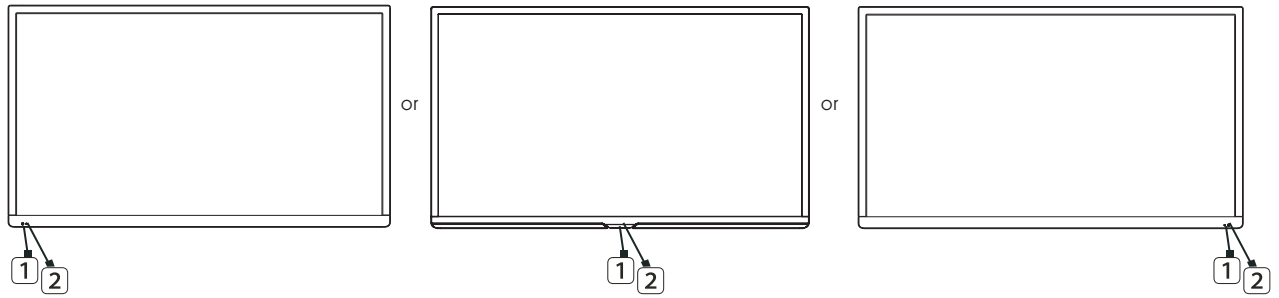

1. Окно датчика ДУ
2. Индикатор электропитания
3. Громкоговоритель
4. Кнопка меню
5. Кнопка программа «+»
6. Кнопка программа «-»
7. Кнопка громкость «+»
8. Кнопка громкость «-»
9. Кнопка источник сигнала
10. Кнопка режима ожидания
11. Вход разъёма электропитания

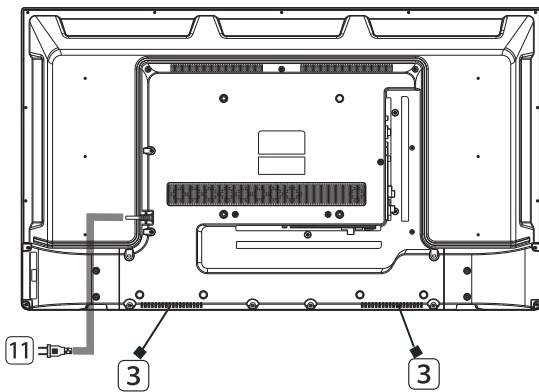

HDMI2	HDMI3	USB1 5V==500mA	MINI AV/YPbPr L/R IN	CI MINI YPbPr	USB2 5V==500mA
EARPHONE	COAXIAL	RF IN (T2)	RF IN (S2)	RJ45	HDMI1

1.4 Дистанционное управление

(Ниже представлена схема, при несоответствии руководствуйтесь конструкцией самого устройства)

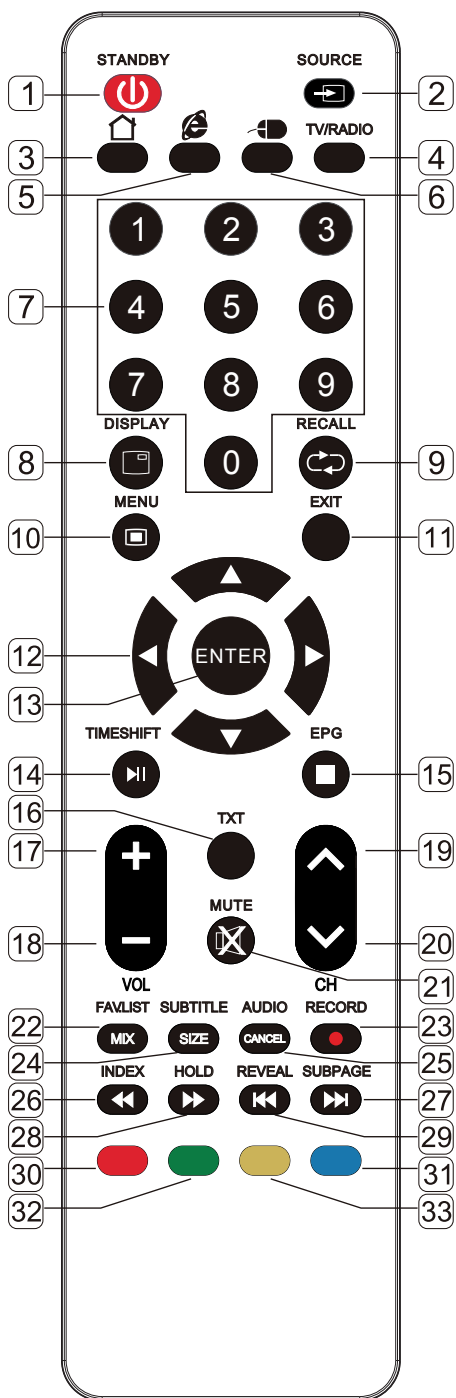

1. STANDBY: Вкл. и выкл. режима ожидания.
2. SOURCE: Выбор источника сигнала.
3. HOME: открытие домашней страницы.
4. TV/RADIO: выбрать режим ТВ или РАДИО.
5. : Вход на веб-страницу.
6. MOUSE: Включение мыши дистанционного управления или выключение.
7. 0~9 : для выбора канала нажмите и держите эту кнопку.
8. DISPLAY: Отображение текущей видео и аудиоинформации.
9. RECALL: Возврат к предыдущему каналу.
10. MENU: Вход / выход из меню.
11. EXIT: Выход из меню или режима.
12. ▲, ▼, ◀, ▶ key: Выбор объекта меню.
13. ENTER: Подтверждение или вход.
14. TIMESHIFT: DTV-режим сдвиг времени; MEDIA-режим : нажмите один раз, чтобы сделать паузу, нажмите снова для воспроизведения.
15. EPG: вход или выход из EPG (электронный гид ТВ-программ) MEDIA-режим : остановки воспроизведения и возврат в список файлов.
16. TXT: вкл. или откл. телетекста
17. VOL+: Увеличение громкости.
18. VOL- : Уменьшение громкости.
19. CH+: Выбор канала вперед.
20. CH- : Выбор канала назад.
21. MUTE: приглушение звука
22. FAV.LIST: список любимых каналов, или MIX (под TXT): установка прозрачности
23. RECORD: DTV режим записи данных на USB-диск.
24. SUBTITLE: DTV режим выбора режима субтитров или SIZE (под TXT): установка размеров символа.
25. AUDIO: выбрать режим аудио ТВ Или CANCEL (под TXT): отмена TXT на экране.
26. INDEX: отображение страницы индекс; Режим MEDIA : быстрая перемотка назад.
27. SUBPAGE: Переход в режим подстраницы Режим MEDIA : следующий трек
28. HOLD: удержание текущей страницы Режим MEDIA : быстрая перемотка вперед.
29. REVEAL: Отображение скрытой информации Режим MEDIA : предыдущий трек
30. RED: Доступ к красной кнопке или странице.
31. BLUE: Доступ к голубой кнопке или странице.
32. GREEN: Доступ к зеленой кнопке или странице.
33. YELLOW: Доступ к желтой кнопке или странице.

1.5 Установка батарей

(Ниже представлена схема, при несоответствии руководствуйтесь конструкцией имеющегося устройства)

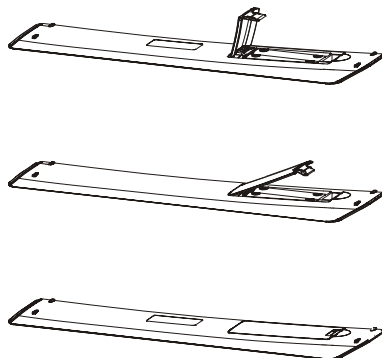

1. Откройте заднюю крышку пульта дистанционного управления.
2. Установите две батареи 7 # (AAA) 1.5V. Соблюдайте полярность батарей.
3. Закройте заднюю крышку.

Если устройство не используется в течение долгого времени, извлеките батареи из ПДУ.

Если пульт дистанционного управления не работает должным образом, выполните следующие проверки.

- Проверьте, включен ли телевизор.
- Проверьте полярность батарей.
- Проверьте, не разрядились ли батареи.
- Проверьте подачу электропитания и правильность соединения сетевого шнура.
- Удостоверьтесь в отсутствии вокруг устройства особого флуоресцентного или неоновомого света.



2. Основные операции при эксплуатации прибора

2.1 Питание ВКЛВЫКЛ (опция)

- Соедините шнур питания со **входом АС**. Вставьте шнур в соответствующее гнездо.
- Нажмите **Power Switch (выключатель питания)**, чтобы включить телевизор, затем нажмите кнопку **Power**, чтобы включить устройство.
- Снова нажмите **выключатель питания**, чтобы выключить телевизор

Примечание: не включайте снова питание непосредственно после выключения телевизора – для повторного включения питания необходимо ожидать минимум одну минуту.

2.2 Установка режима ожидания (дежурного режима)

- Нажмите кнопку (), чтобы включить устройство.
- Нажмите кнопку () снова, чтобы вернуть дисплей в режим ожидания. Индикатор питания светится красным цветом.
- Не оставляйте телевизор в режиме ожидания в течение длительного периода времени.

3. Источник входного сигнала

Нажмите кнопку **SOURCE**, чтобы войти в меню источника входного сигнала.

Нажмите ▲/▼ для выбора желаемого источника.

Нажмите **ENTER** для подтверждения источника входного сигнала

4. Главное меню

Нажмите кнопку **MENU** для входа в ГЛАВНОЕ ЭКРАННОЕ МЕНЮ;

Нажмите кнопки ▲/▼ для выбора желаемого МЕНЮ;

Нажмите **ENTER** или ► для входа в подменю, или нажмите ◀ для возврата в предыдущее меню.

Нажмите кнопку ▲/▼ для выбора параметра, затем нажмите кнопку **ENTER** или ► для входа в подменю, нажмите кнопку ◀/▶ для регулировки значения, или нажмите кнопку ◀/▶ для выбора в подменю;

Вы можете нажать кнопку **MENU**, чтобы сохранить и вернуться в предыдущее меню, и нажать кнопку **EXIT** для выхода из всего меню.

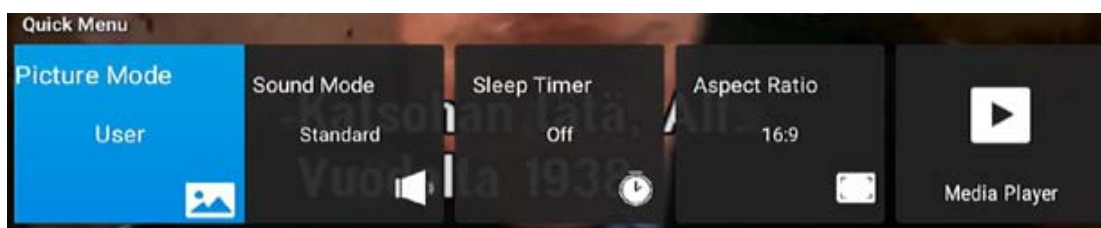
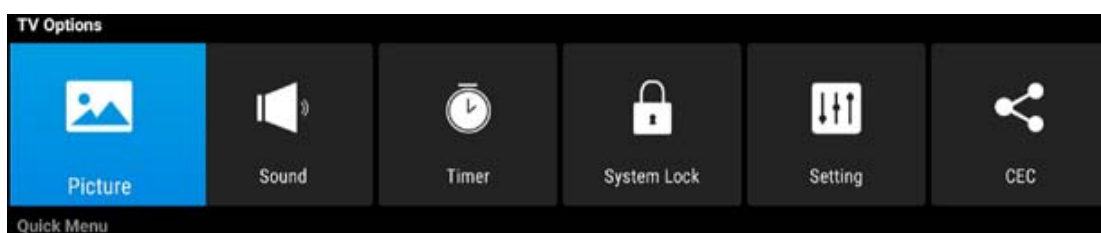
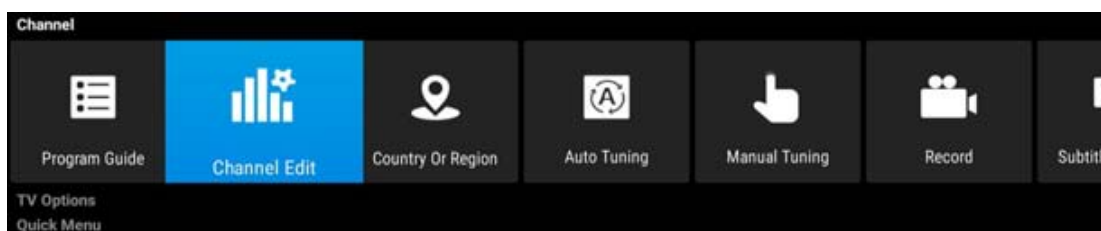

4.1 Меню изображения

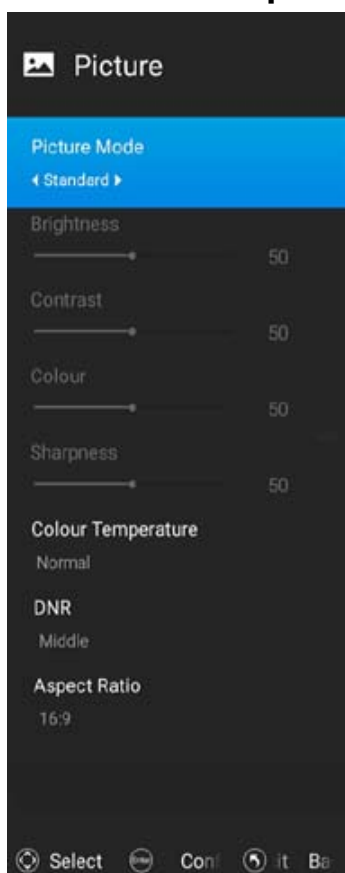

4.1.1 Режим изображения

Нажмите кнопку ▲/▼ для выбора Режим изображения, затем нажмите кнопку **ENTER** для ввода и нажмите кнопку ◀/▶ для выбора.

4.1.2 Цветовая температура

Нажмите кнопку ▲/▼ для выбора Цветовой температуры, затем нажмите кнопку **ENTER** для ввода и нажмите кнопку ◀/▶ для выбора.

4.1.3 Цифровое шумоподавление

Нажмите кнопку ▲/▼ для выбора Цифрового шумоподавления, затем нажмите кнопку **ENTER** для ввода и нажмите кнопку ◀/▶ для выбора.

4.1.4 Соотношение сторон

Нажмите кнопку ▲/▼ для выбора Соотношения сторон, затем нажмите кнопку **ENTER** для ввода и нажмите кнопку ◀/▶ для регулировки. Затем нажмите **MENU** для прямого возврата в предыдущее меню.

4.2 Меню звука

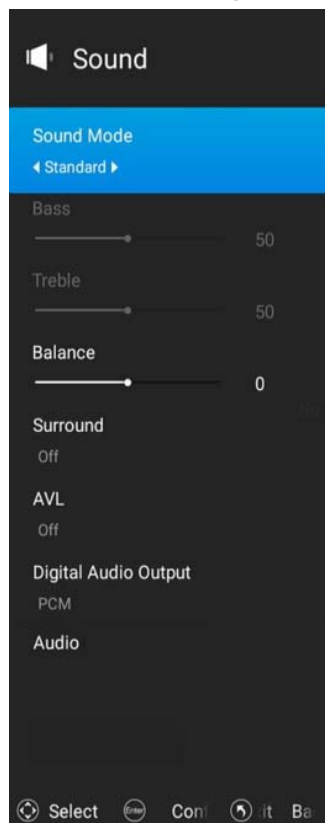

4.2.1 Режим звука

Нажмите кнопку ▲/▼ для выбора Режима звука, затем нажмите кнопку **ENTER** для ввода и нажмите кнопку ◀/▶ для выбора.

4.2.2 Баланс

Нажмите кнопку ▲/▼ для выбора Баланса, затем нажмите кнопку **ENTER** для ввода и нажмите кнопку ◀/▶ для регулировки. Затем нажмите **MENU** для прямого возврата в предыдущее меню.

4.2.3 Объемный звук

Нажмите кнопку ▲/▼ для выбора Объемного звука, затем нажмите кнопку **ENTER** для ввода и нажмите кнопку ◀/▶ для регулировки. Затем нажмите **MENU** для прямого возврата в предыдущее меню.

4.2.4 AVL

Нажмите кнопку ▲/▼ для выбора AVL, затем нажмите кнопку **ENTER** для ввода и нажмите кнопку ◀/▶ для регулировки. Регулировка возможна только в пользовательском режиме. Затем нажмите **MENU** для прямого возврата в предыдущее меню.

4.2.5 Выход цифрового звука

Нажмите кнопку ▲/▼ для выбора Выхода цифрового звука (SPDIF), затем нажмите кнопку **ENTER** для ввода и нажмите кнопку ◀/▶ для выбора.

4.2.6 Аудио описание

Нажмите кнопку ▲/▼ для выбора Аудио описания, затем нажмите кнопку **ENTER** для ввода

4.3 Меню таймера

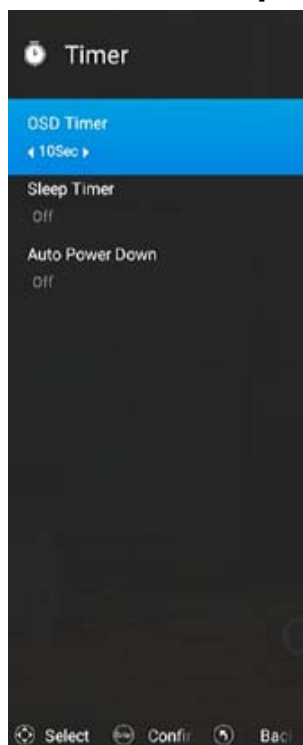

4.3.1 Таймер экранного меню

Нажмите кнопку ▲/▼ для выбора Таймера экранного меню, нажмите кнопку **ENTER** для ввода и выбора.

4.3.2 Таймер сна

Нажмите кнопку ▲/▼ для выбора Таймера сна, нажмите кнопку **ENTER** для ввода и выбора.

4.3.3 Автовыключение

Нажмите кнопку ▲/▼ для выбора Автовыключения, нажмите кнопку **ENTER** для ввода и выбора.

4.4 Блокировка системы

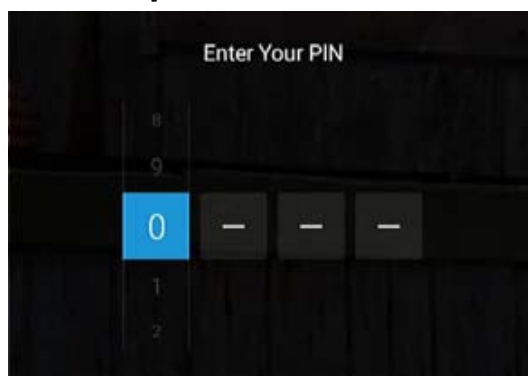

Введите PIN по умолчанию "0000", так Вы попадете в Меню (Блокировка системы/Блокировка источника/Блокировка канала/Программные ограничения/Изменить PIN).

4.5 Меню настройки

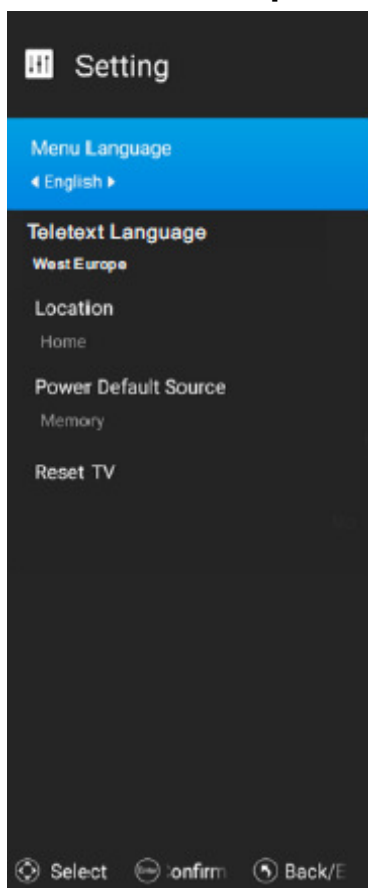

4.5.1 Язык меню

Нажмите кнопку ▲/▼ для выбора **Меню языка**, затем нажмите ◀/▶ для выбора.

4.5.2 Язык телетекста

Нажмите кнопку ▲/▼ для выбора **Языка телетекста**, затем нажмите ◀/▶ для выбора.

4.5.3 Местоположение

Нажмите кнопку ▲/▼ для выбора **Местоположения**, затем нажмите ◀/▶ для выбора.

4.5.4 Источник питания по умолчанию

Нажмите кнопку ▲/▼ для выбора **Источника питания по умолчанию**, затем нажмите ◀/▶ для выбора.

4.5.5 Сброс настроек ТВ

Нажмите кнопку ▲/▼ для выбора **Сброса настроек ТВ**, затем нажмите **ENTER** для ввода.

4.6 Меню протокола дистанционного управления (CEC)

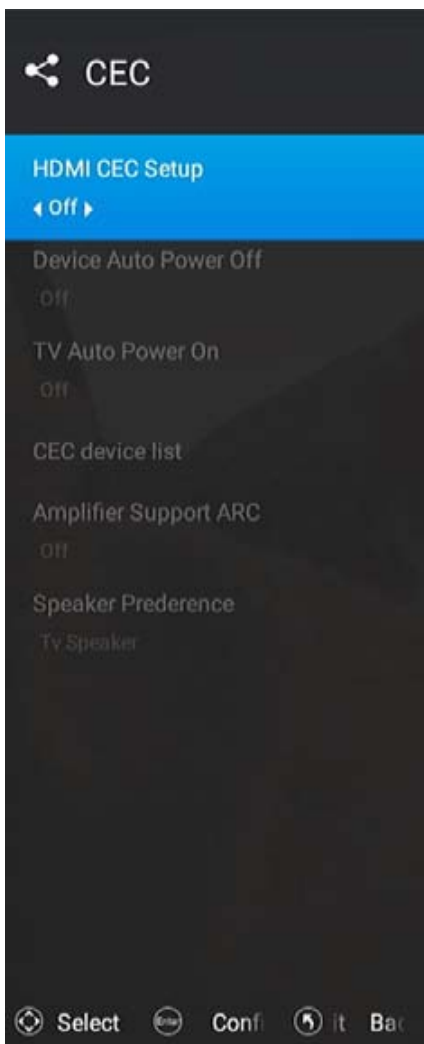

Нажмите кнопку▲/▼ для выбора Настройка HDMI CEC/ Автоматическое выключение устройства/ Автоматическое включение телевизора/ Список устройств CEC/ Поддержка радиоприемника/ Предпочтительные колонки, а затем нажмите кнопку ENTER для изменения.

Нажмите кнопку **EXIT** для возврата в предыдущее меню.

4.7 Меню каналов

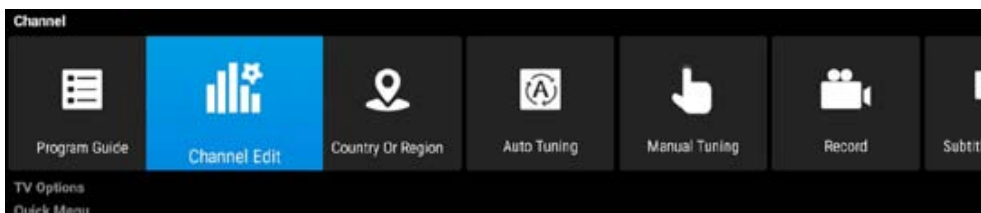

4.7.1 Телегид

1. В источнике Цифрового ТВ Вы можете запустить функцию информации о канале, нажав кнопку **Program Guide** на пульте дистанционного управления.

4.7.2 Редактирование канала

Нажмите кнопку ▲/▼ для выбора **редакции канала**, затем нажмите кнопку **ENTER**, чтобы воспроизвести выбранный канал.

4.7.3 Страна или регион (Германия)

Нажмите кнопку ▲/▼ для выбора **Страна или регион**, затем нажмите кнопку **ENTER**, чтобы воспроизвести выбранный канал.

4.7.4 Автоматический поиск

Нажмите кнопку ▲/▼ для выбора **Автоматического поиска**, затем нажмите кнопку **ENTER**, чтобы воспроизвести выбранный канал.

4.7.5 Ручная настройка

Нажмите кнопку ▲/▼ для выбора **Ручной настройки**, затем нажмите кнопку **ENTER**, чтобы воспроизвести выбранный канал.

4.7.6 Меню записи

Нажмите кнопку ▲/▼ для выбора **Меню записи**, затем нажмите кнопку **ENTER**, чтобы воспроизвести выбранный канал.

4.7.7 Язык субтитров

Нажмите кнопку ▲/▼ для выбора **Языка субтитров**, затем нажмите кнопку **ENTER**, чтобы воспроизвести выбранный канал.

4.7.8 Мульти аудио

Нажмите кнопку ▲/▼ для выбора **Мульти аудио**, затем нажмите кнопку **ENTER**, чтобы воспроизвести выбранный канал.

4.7.9 Настройки Цифрового ТВ

Нажмите кнопку ▲/▼ для выбора **Настроек Цифрового ТВ**, затем нажмите кнопку **ENTER**, чтобы воспроизвести выбранный канал.

4.8 Быстрое меню

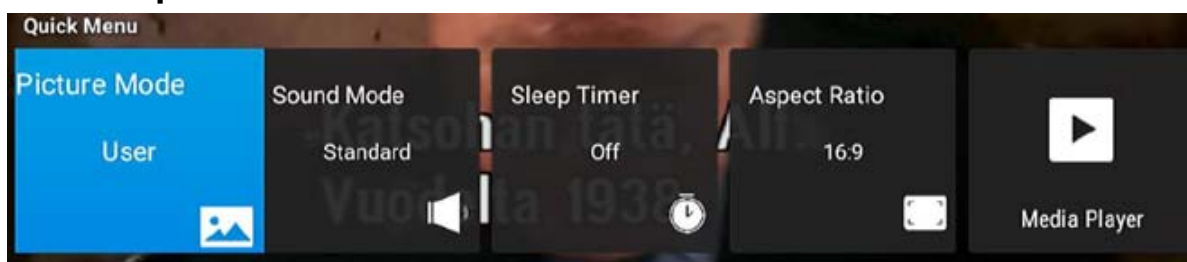

5. Домашняя страница

5.1 .1 Меню Home

Меню Home это центральный интерфейс для различных функций, позволяющий пользователю получить доступ к функциям телевизора. Нажмите кнопку **HOME** () для доступа к интерфейсу, пример которого показан на рисунке ниже.



Изображение приведено в качестве примера, реальный интерфейс может различаться.

В верхней части интерфейса находится меню выбора категории: Музыка, Видео, iTV, Кино, Фото, Приложения.

Стрелками ◀/▶ осуществите выбор нужной категории и кнопкой **OK** подтвердите выбор.

Проигрывание медиа-файлов

- Вставьте USB диск в соответствующий порт телевизора.
- Стрелками ◀/▶ выберите категорию Приложения, затем выберите Файлы и нажмите кнопку **OK**.
- Медиа возможности устройства позволяют вам проигрывать видео и музыкальные файлы, просматривать изображения с USB дисков.



5.1.2 Музыка

Кнопками ◀/▶ выберите раздел Музыка в основном меню и нажмите ОК для подтверждения.

Музыкальные файлы могут проигрываться только из этого подменю.

Используйте клавиши ◀/▶/▲/▼ для навигации между файлами, а затем нажмите ▶ для проигрывания.

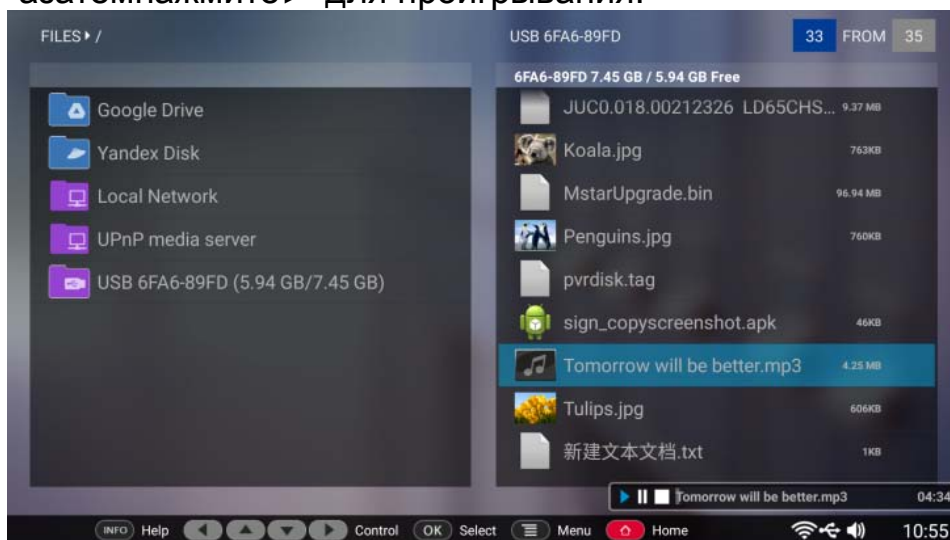

При проигрывании музыкальных файлов:

Кнопками ▲/▼/◀/▶ выберите нужную функцию экранного меню, затем нажмите ОК для подтверждения.

Play / Pause(▶/||):

Для переключения между режимами проигрывания и паузы.

Stop(■): Для остановки воспроизведения.

5.1.3 Видео

Кнопками ◀/▶ выберите раздел Видео основного меню, а затем нажмите ОК для подтверждения.

Видеофайлы могут проигрываться только из этого подменю.

Используйте клавиши ◀/▶/▲/▼ для навигации между файлами, а затем нажмите ▶ для проигрывания.

При проигрывании видеофайлов:



Нажмите кнопку ОК для появления экранного меню.

Play / Pause(▶/||):

Для переключения между режимами проигрывания и паузы.

◀/▶: Перемотка назад/Перемотка вперед.

Stop(■): Для остановки воспроизведения.

: Для изменения параметров изображения.

: Для изменения цикличности воспроизведения.

5.1.4 Фото

Кнопками ◀/▶ выберите раздел Фото основного меню, а затем нажмите ОК для подтверждения.

Фотографии могут проигрываться только из этого подменю.

Используйте клавиши ◀/▶/▲/▼ для навигации между файлами, а затем нажмите ▶ для проигрывания.

При проигрывании фотофайлов:



Нажмите кнопку ОК для появления экранного меню.

◀/▶: Навигация между файлами.



: Нажмите кнопку меню для выбора интервала или скорости слайд-шоу.

Интервал: Изменение длительности воспроизведения каждого фото;

Скорость: Скорость смена фотографии.

Желтая кнопка: Нажмите для начала/остановки слайд-шоу.

Синяя кнопка: Нажмите для поворота на 90 градусов против часовой стрелки.

iTV

iTV, также известное как интерактивное телевидение,

позволяет вам наслаждаться цифровым качеством телевидения за разумную цену.

Приложения

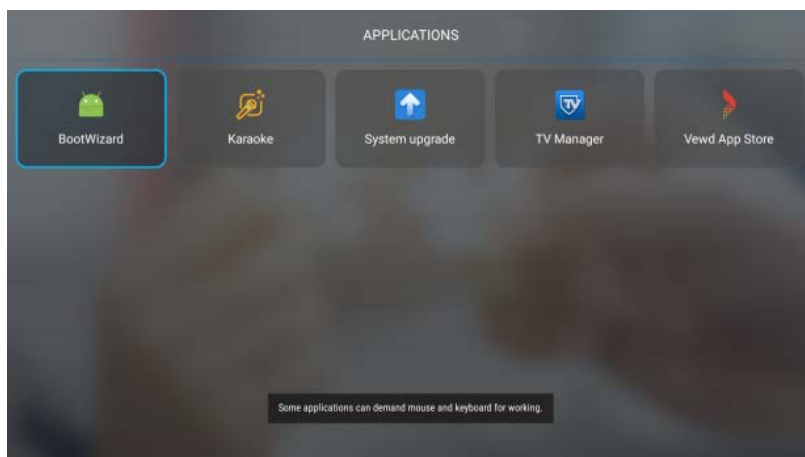

В данном разделе находятся системные и прочие приложения.

5.2 Настройки

Нажмите кнопку ▲/▼, чтобы выбрать **Настройки** в **Меню источника**, а затем нажмите кнопку **ENTER** или ►, чтобы войти.

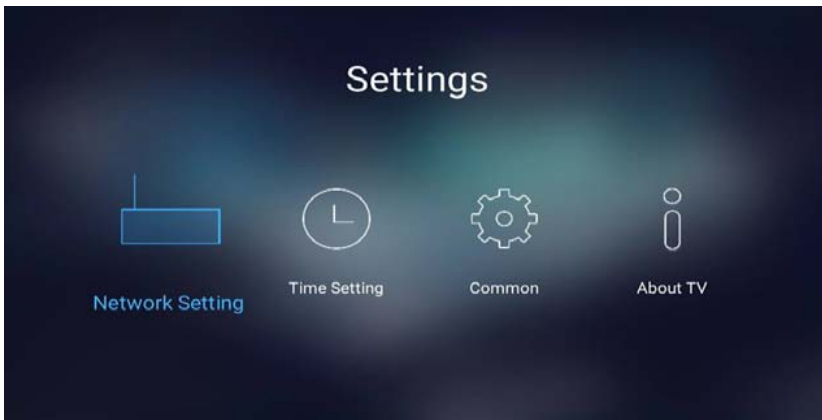

5.2.1 Настройка сети

Нажмите кнопку ▲/▼, чтобы выбрать сеть для подключения к Wi-Fi.



5.2.2 Настройка времени

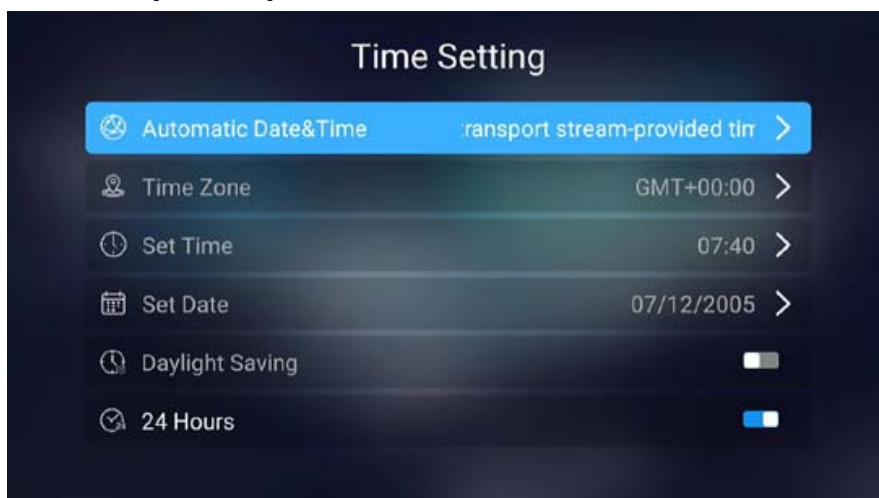

5.2.3 Общие



5.2.4 Информация о ТВ

Нажмите кнопку ◀/▶ для выбора Информации о ТВ, где Вы можете найти информацию о телевизоре.

5.3 Мультимедиа

Примечание: перед началом работы с меню **МУЛЬТИМЕДИА** подключите USB-устройство или карту памяти, затем нажмите кнопку **SOURCE** для установки в качестве источника мультимедиа.

Нажмите кнопку ▲/▼ для выбора **МУЛЬТИМЕДИА** в **Меню источника**, затем нажмите **ENTER** или ▶, чтобы войти. Вы также можете войти в Мультимедиа, нажав кнопку **MEDIA** на пульте дистанционного управления.

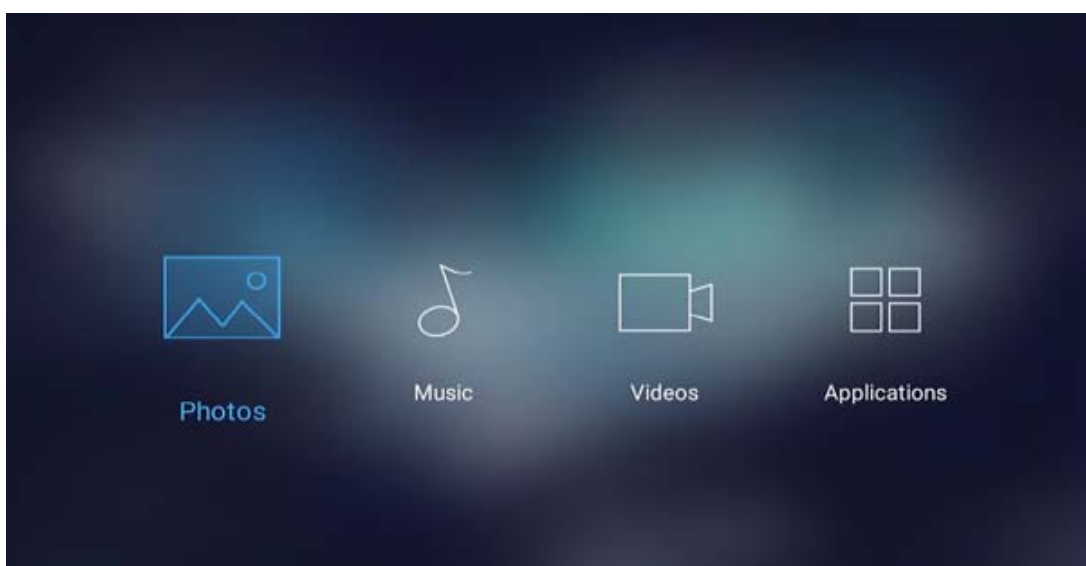

5.3.1 Изображения

Нажмите кнопку ◀/▶ для выбора **Изображений** в главном меню, затем нажмите кнопку **ENTER** для входа. Нажмите кнопку **EXIT**, чтобы вернуться в предыдущее меню.

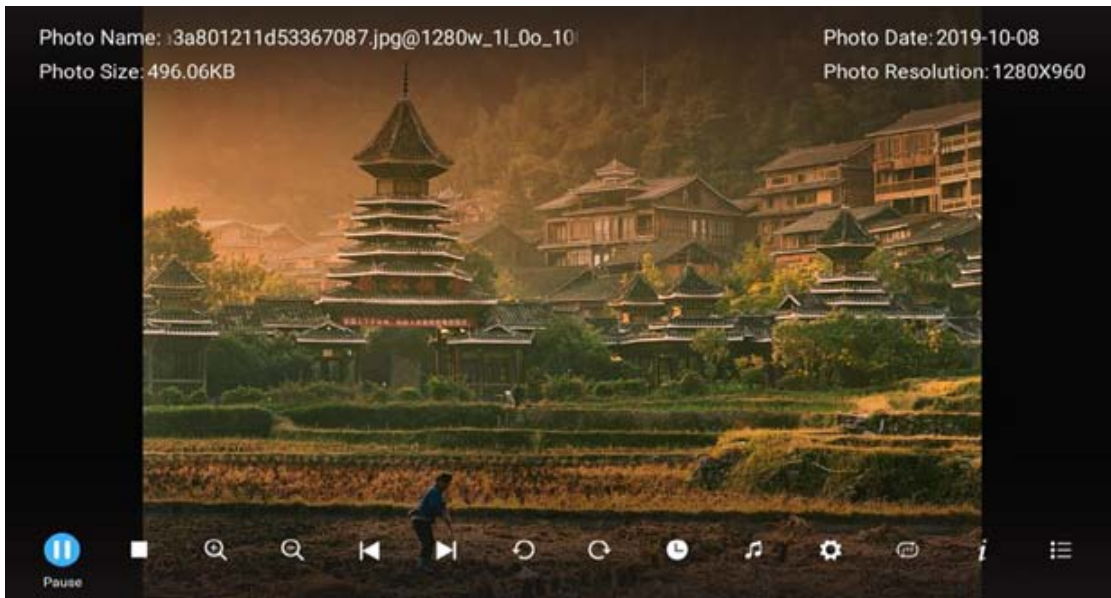

Вы можете просмотреть информацию о текущем воспроизводимом изображении после нажатия кнопки **INFO**, затем нажмите кнопку ▶ ||, чтобы начать или приостановить воспроизведение, Вы можете видеть состояние воспроизведения справа. Затем нажмите кнопку || ▶ или ◀/▶, чтобы повернуть изображение.

5.3.2 Музыка



5.3.3 Видео

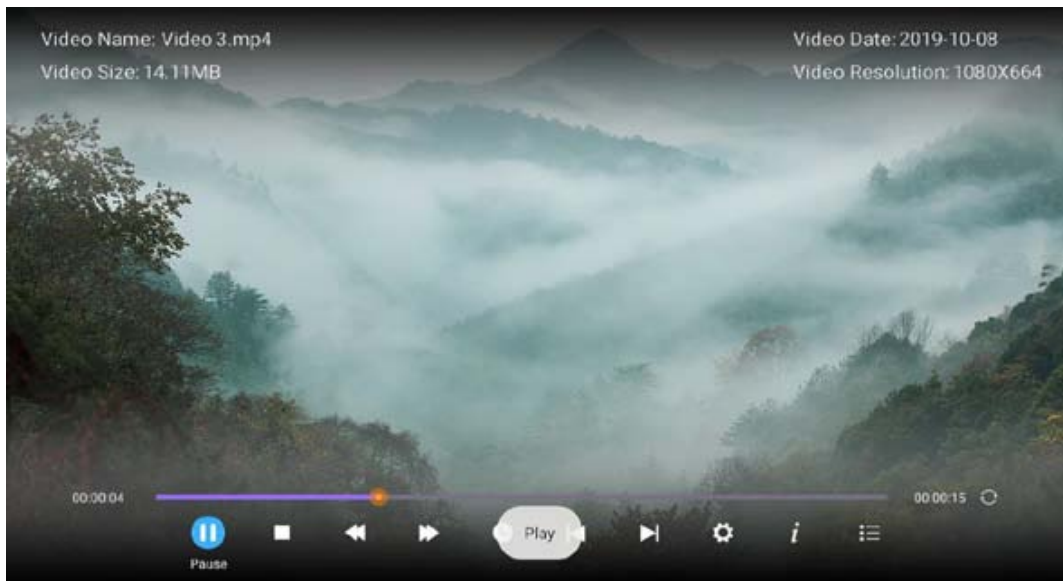

5.3.4 Приложения

Нажмите кнопку ◀/▶ для выбора **Приложений** в главном меню, затем нажмите кнопку **ENTER**, чтобы войти. Нажмите кнопку **EXIT**, чтобы вернуться в предыдущее меню.

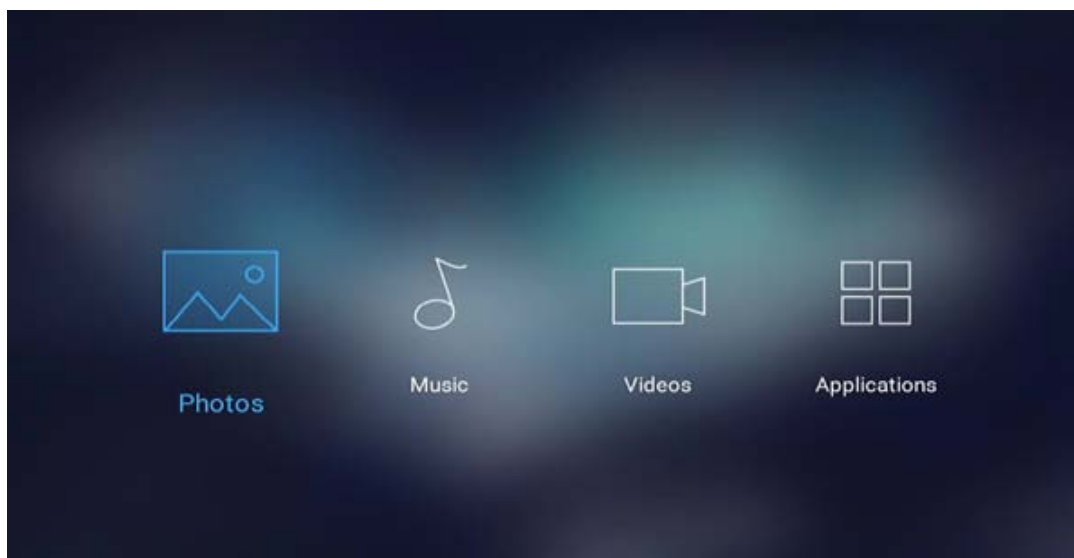

6. Технические характеристики

Модель	DM-LED65UQ33	
Размер экрана	Диагональ65”	
Соотношение сторон	16:9	
Источник питания	AC 100-240V~,50/60Hz	
Потребляемая мощность	220W	
ТВ система	PAL B/G D/K I,SECAM B/G D/K DVB-T/T2/C/S/S2(опция s/s2) (В некоторых странах или регионах отсутствует сигнал DVB-C.)	
Выходная мощность звука (Внутренняя)	8Wx2	
Входной терминал	Вход для антенны	x 2 (опция S2)
	Вход USB	x 2
	Вход HDMI	x 3
	Вход VGA	НЕТ
	Вход PC AUDIO	НЕТ
	Вход аудио (слева/справа)	x 1
	Вход видео	x 1
	Вход YPbPr	x 1
	Вход RJ45	x 1
	Слот карты CI	x 1
	Вход/выход SCART	НЕТ
	Вход DC (12V)	НЕТ
	Выходной терминал	Наушники
Линейный выход аудио (слева/справа)		НЕТ
Выход видео		НЕТ
Оптический		НЕТ
Коаксиальный выход		x 1
Рабочая температура	0С~40С	
Рабочая влажность	20% ~ 80% без конденсации	

Примечание: в целях улучшения качества, характеристики, указанные выше, могут быть изменены без предварительного уведомления.

7. Поддерживаемые режимы сигналов

А. Режим VGA

Разрешение	Частота строчной развёртки (кГц)	Частота кадров (Гц)	Мемо
640 x 480	31.50	60.00	
800 x 600	35.16	56.25	
	37.90	60.00	
1024 x 768	48.40	60.00	
1366 x 768	47.85	60.00	
1920 x 1080	67.50	60.00	только панель Full HD

Примечание: предлагается использовать соединительный шнур VGA длиной не более 5м, чтобы обеспечить соответствующее качество изображения.

В. Режим HDMI

Разрешение	Частота строчной развёртки (кГц)	Частота кадров (Гц)
480p	31.468	59.94
576p	31.25	50.00
720P	45.00	60.00
1080i	33.75	60.00
1080P(1920x1080)	67.50	60.00

- Если сигнал, полученный устройством отображения, превышает допустимый диапазон, на экране появляется предупреждающее сообщение.
- Вы можете подтвердить формат входного сигнала на экране.

8. Поиск и устранение простых неисправностей

Если телевизор не работает или его работа существенно нарушена, проверьте его функционирование в соответствии со следующими инструкциями. Не забудьте проверить работу периферийных устройств, чтобы точно определить причину неисправности.

Признак	Решение
Электропитание не включается. (Индикатор электропитания не горит).	- Проверьте, чтобы оба конца силового кабеля были вставлены в соответствующие гнезда, а стенная розетка нормально работала.
На экране появляется сообщение «Нет входного сигнала».	- Проверьте, правильно ли подключена сигнальная линия. - Проверьте, включено ли питание соответствующих периферийных устройств. - Проверьте, соответствует ли выбранный вход типу входного сигнала.
Дистанционное управление не функционирует должным образом.	- Проверьте, не разрядились ли батареи (используйте новые батареи). - Проверьте, находится ли ПДУ в пределах диапазона своего действия. - Удостоверьтесь, что ПДУ направлен на окно дистанционного управления телевизора. - Удостоверьтесь в отсутствии препятствий между ПДУ и окном дистанционного управления приёмника.
Высвечивание мерцающих пятен или полос на экране	- Удостоверьтесь в отсутствии излучения (автомобиль, ВВ кабель или неоновая лампа) или других возможных источников помех.
Цвет изображения или его качество ухудшаются.	- Проверьте, все ли настройки изображения выполнены правильно (яркость, контраст, цвет и т.д.). Дополнительная информация о настройках изображения содержится в Главе 2 Функции OSD.
Положение и размер экрана неправильные.	- Проверьте, правильно ли настроены положение и размер экрана.
Изображение или цвет неправильные.	- Проверьте, правильно ли соединена сигнальная линия. - При соединении с РС, Вы можете изменить разрешение РС, чтобы получить правильное изображение. Несоответствие выходного сигнала РС может воздействовать на устройство отображения.
Проявление на экране предупреждающих сообщений.	- Проверьте правильность установки линии входного сигнала. - Выберите правильный входной сигнал. - Дополнительная информация содержится в Главе 4 «Режимы поддерживаемых сигналов».

ТРАНСПОРТИРОВАНИЕ И ХРАНЕНИЕ

Упакованные телевизоры допускается транспортировать всеми видами транспорта в условиях, соответствующих группе 5 ГОСТ 15150 – 69 при температуре окружающего воздуха от + 50 до – 40 °С и относительной влажности воздуха от 75 до 100 %.

Хранение телевизоров должно осуществляться в условиях группы 1 по ГОСТ 15150 – 69 при температуре окружающего воздуха от + 5 до + 40 °С и отсутствии в воздухе кислотных, щелочных и других агрессивных примесей.

Время выдержки телевизора при комнатной температуре до включения питания после транспортирования или хранения при пониженной температуре окружающей

среды должно быть не менее 5 часов.

УТИЛИЗАЦИЯ ИЗДЕЛИЯ



После окончания срока службы данное изделие подлежит сдаче в соответствующий пункт приема электрического и электронного оборудования для последующей переработки и утилизации.

Обеспечивая правильную утилизацию, вы помогаете сберечь природные ресурсы и предотвращаете ущерб для окружающей среды и здоровья людей, который возможен в случае ненадлежащего обращения.

Более подробную информацию о пунктах приема и утилизации данного вида аппаратуры можно получить в местных муниципальных органах или на предприятии по вывозу бытового мусора.



Дисплеи телевизоров Digma со светодиодной подсветкой состоят из множества субпикселей, и его изготовление требует применения наиболее совершенных технологий. Однако на экране может быть несколько светлых или темных пикселей. Они не влияют на качество работы изделия. Для получения конкретной информации о допустимых значениях битых пикселей для вашей модели телевизора просим обращаться в техническую поддержку через форму обратной связи на сайте <http://digma.ru>, указав в сообщении модель телевизора и серийный номер своего устройства.

Правила перевозки отражены на упаковке товара.

Перемещение:

- Перед перемещением телевизора отсоедините от него все кабели.
- Для переноски телевизора больших размеров требуются два или три человека.
- При переноске телевизора вручную не прикладывайте усилия к ЖК-панели и рамке экрана.
- При перевозке берегите телевизор от ударов и сильной вибрации.
- Если необходимо доставить телевизор в ремонтную мастерскую или перевезти в другое место, упакуйте его в картонную коробку и упаковочный материал, в которых он поставлялся изначально.

ТУ 26.40.20-010-33303135-2019 Срок службы: 5 лет.

Изготовитель: ООО «НОВЫЕ ТЕХНОЛОГИИ», 238151, Россия, Калининградская обл., г. Черняховск,
2-й Цветочный пер., д. 8А, корпус 1, офис 1, тел/факс: 8(40141)3-04-44, e-mail: info@nwtex.ru



Полную информацию о сертификате вы можете получить у продавца.